



# Ravaglioli

COMPANY WITH QUALITY MANAGEMENT  
SYSTEM CERTIFIED BY DNV  
= ISO 9001:2008 =

SOLLEVATORI A FORBICE A BASSO PROFILO

LOW PROFILE SCISSORS LIFTS

TIEFERGELEGTE SCHERENHEBEBÜHNEN

ELEVATEURS A CISEAUX, AVEC PROFIL BAS

ELEVADORES DE TIJERA DE PERFIL BAJO

RAV 1380 / 2500 kg

Sollevatore pneumatico  
Quick lift  
Pneumatische kurzhub-Hebebühne  
Élévateur pneumatique  
Elevador neumático



Il classico sollevatore per gommisti, a funzionamento completamente pneumatico, facilmente installabile sia in interni che in esterni. Rampe di salita mobili per consentire le operazioni di equilibratura a ruota montata. Dispositivo di aggancio meccanico ad inserimento automatico per assicurare la stabilità durante l'esercizio. Valvola di massima pressione a garanzia nei confronti di sovraccarichi.

*The traditional lift for tyre service workshops, easy to install both indoor and outdoor. Mobile run-up ramps to allow on the car balancing. Automatic locking latches for safe operation. Maximum pressure valve to protect against overloads.*

Die klassische Hebebühne für den Reifendienst, komplett pneumatischer Betrieb und einfache Installation sowohl in Hallen als auch im Freien. Fahrbare Auffahrampen für Auswuchtarbeiten am Rad. Automatisch einsetzende, mechanische Anhakvorrichtung für Stabilität während des Betriebs. Überlast-Überdruckventil.

*Le classique élévateur pour les pneumaticiens à fonctionnement entièrement pneumatique, à installation facile aussi bien à l'intérieur qu'à l'extérieur. Rampes d'accès mobiles pour permettre les opérations d'équilibrage à roue montée. Dispositif d'attelage mécanique à introduction automatique pour assurer la stabilité en phase d'exercice. Vanne de pression maximale contre les surcharges.*

El clásico elevador para neumáticos, a funcionamiento completamente neumático, de fácil instalación sea en interiores que en exteriores. Rampas de subida móviles para permitir las operaciones de balanceado a rueda montada. Dispositivos de enganche mecánico a inserción automática para asegurar estabilidad durante el ejercicio. Válvula de máxima presión que elimina el riesgo de sobrecargas.



SINCE 1958

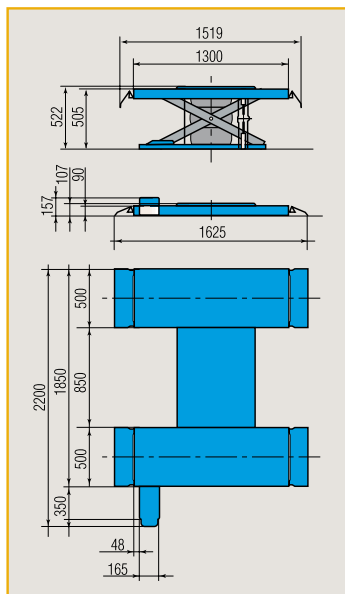

Altezza minima di soli 90 mm, per ottimizzare la caricabilità di auto sportive ribassate.

*Minimum height of only 90 mm, for optimum loading of sports cars, avoiding contact between underbody and lifting platform.*

Minimal Höhe nur 90 mm, optimal für das Anheben von tiefgelegten Sportwagen.

*Hauteur mini. de seulement 90 mm pour optimiser levage de voitures sportives avec chassis surbaissé.*

Altura mínima de 90 mm para optimizar la carga de vehículos deportivos.



DATI TECNICI	TECHNICAL DATA	TECHNISCHE DATEN	DONNEES TECHNIQUES	DATOS TÉCNICOS		RAV 1380
Portata	Capacity	Tragfähigkeit	Capacité	Capacidad	kg	2500
Pressione aria	Air pressure	Luftdruck	Pression de l'air	Presión del aire	bar	8

RAV

1380

KP

153I

153PI



**KP153I / 2000 kg**  
**KP153PI / 2000 kg**

**Sollevatore mobile**  
**Portable lift**  
**Fahrbare Hebebühne**  
**Élévateur mobile**  
**Elevador movil**

- Ruote di traslazione montate su dispositivi a molla per ottenere l'appoggio a terra sotto carico su tutto il telaio di base.
- Timone di guida facilmente asportabile per limitare gli ingombri una volta inserito il sollevatore sotto al veicolo.

Le caratteristiche particolari di questo sollevatore quali mobilità, concezione del telaio di supporto con braccetti pivotanti, altezza minima tutto basso e altezza di lavoro di 1 metro, fanno di questo sollevatore lo strumento ideale per lavori di carrozzeria.

- *Heavy duty spring-loaded wheels retract automatically when lift is loaded.*
- *Removable tow-bar to limit overall dimensions once the lift is positioned beneath the vehicle.*

*The special features of this portable lift such as design of the support frame with arm pick up design, low profile drive over, working height of 1 meter make this lift the ideal instrument for bodyshops.*

- Auf Federvorrichtungen montierte Rollen für eine bei Belastung auf den gesamten Grundrahmen verteilte Bodenaufgabe.
- Einfach abnehmbare Deichsel für geringen Platzbedarf der unter das Fahrzeug gefahrenen Hebebühne.

Die besonderen Eigenschaften dieser Hebebühne wie Beweglichkeit, Entwicklung des Stützrahmens mit Dreharmen, niedrige Mindesthöhe und Arbeitshöhe auf 1 m lassen diese Hebebühne zum idealen Instrument für Karosseriearbeiten werden.

- *Roues de translation montées sur des dispositifs à ressort pour obtenir l'appui au sol sur tout le châssis de base en situation de charge.*
- *Barre de guidage facilement amovible pour limiter les encombrements quand l'élévateur est sous le véhicule.*

*Les caractéristiques particulières de cet élévateur telles que la mobilité, la conception de la structure de support avec petits bras pivotants, la hauteur minimale tout bas et la hauteur de travail de 1 mètre en font un instrument idéal pour les interventions sur la carrosserie.*

- Ruedas de traslación montadas en dispositivos a muelle para obtener el apoyo a tierra bajo carga en todo el chasis de base.
- Timón de guía que se puede quitar fácilmente para limitar el espacio ocupado una vez insertado el elevador bajo el vehículo.

Las características especiales de este elevador, como su movilidad, la concepción de la estructura portante con brazos pivot, su altura mínima todo bajo y su altura máxima de 1 metro, hacen de este elevador el instrumento ideal para trabajos de carrocería.

### KP 153PI

Azionamento pneumatico  
 Air-hydraulic lift  
 Pneumohydraulischer Antrieb  
 Hydropneumatique  
 Neumohidráulico.



### KP 153I

Azionamento elettroidraulico.  
 Electro-hydraulic lift.  
 Elektrohydraulischer Antrieb  
 Electro-hydraulique.  
 Electrohidráulico.

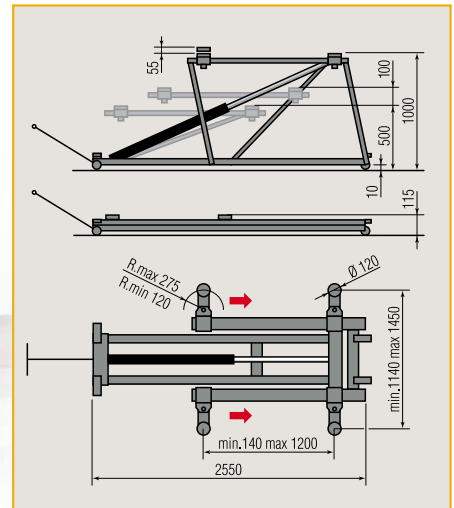

DATI TECNICI	TECHNICAL DATA	TECHNISCHE DATEN	DONNEES TECHNIQUES	DATOS TÉCNICOS	RAV 153I	RAV 153PI
Portata	Capacity	Tragfähigkeit	Capacité	Capacidad	kg	2000
Pressione aria	Air pressure	Luftdruck	Pression de l'air	Presión del aire	bar	6 ÷ 8
Motore trifase	3-phase motor	3-Phasen Motor	Moteur triphasé	Motor trifásico	kW	0,37
						2,6



**Ravaglioli S.p.A.**  
 via 1° maggio 3  
 Fraz. Pontecchio M.  
 40037 Sasso Marconi (Bo) - Italia  
 Tel. +39 - 051 - 6781511  
 Fax +39 - 051 - 846349  
 rav@ravaglioli.com  
 www.ravaglioli.com

**RAV France**  
 6, Rue Longue Raie  
 ZAC de la Tremblaie  
 91220 Le Plessis Pâté  
 Tel. 01.60.86.88.16  
 Fax 01.60.86.82.04  
 rav@ravfrance.fr

**Ravaglioli Deutschland**  
 Kirchenpoint 22  
 85354 Freising  
 Tel. 08165-646956  
 Fax 08165-646958  
 info@ravaglioli.de

**RAV Equipment UK LTD**  
 Prince Albert House  
 20 King Street  
 Maidenhead, SL6 1DT  
 Tel. 020-76286832  
 Fax 020-76286833  
 ravuk@ravaglioli.com

**RAV en Belgique**  
 Nederlandstalig  
 Tel. 0498-162016  
 Fax 016-781025  
 Zone Francophone  
 Tel. 0498-163016  
 Fax 078 055030

**RAV Equipos España**  
 Avenida Europa 17  
 Pol. Ind. de Constanti  
 Tarragona 43120  
 Tel. 977 524525  
 Fax 977 524532  
 ravequipos@ravaglioli.e.telefonica.net

